

РУКОВОДСТВО ПО ЭКСПЛУАТАЦИИ И ОБРАЩЕНИЮ С РЕДУКЦИОННЫМИ ВЕНТИЛЯМИ ДЛЯ БАЛЛОНОВ В СООТВЕТСТВИИ СО СТАНДАРТОМ ISN EN ISO 2503

Целью настоящего руководства является обеспечение эксплуатации редукционных клапанов таким образом, чтобы она соответствовала действующим предписаниям. Тщательное соблюдение настоящих предписаний поможет избежать рисков и потерь, возникающих при перебоях в производстве, а также повысит надежность работы и срок службы редукционных вентилях.

Настоящее руководство должно постоянно находиться на рабочем месте.



= правила техники безопасности, см. тот же пункт 2; в случае сомнений обратитесь к производителю ...

1. Процесс эксплуатации

1.1 Использование в соответствии с действующими предписаниями

Редукционные вентили применяются для сжатых газов или для газов под давлением, накачанных в баллоны, находящиеся под давлением, с давлением заполнения максимум 300 бар, равно как и для сжиженных газов. Редукционные вентили снижают давление на выходе из баллона до величины требуемого рабочего давления, удерживая его величину постоянной. Редукционные вентили можно применять только для тех газов, которые приводятся на обозначении вентиля (см. Обозначения, пункт 3).

1.2 Использование в противоречии с действующими предписаниями

- Редукционные вентили запрещено использовать для газов в жидком состоянии.
- Редукционные вентили запрещено использовать при температуре окружающей среды более низкой, чем - 30 °С или более высокой, чем + 60 °С.
- Редукционные вентили запрещено использовать для коррозионных газов, таких как этиламин, диметиламин, аммиак и т. п.

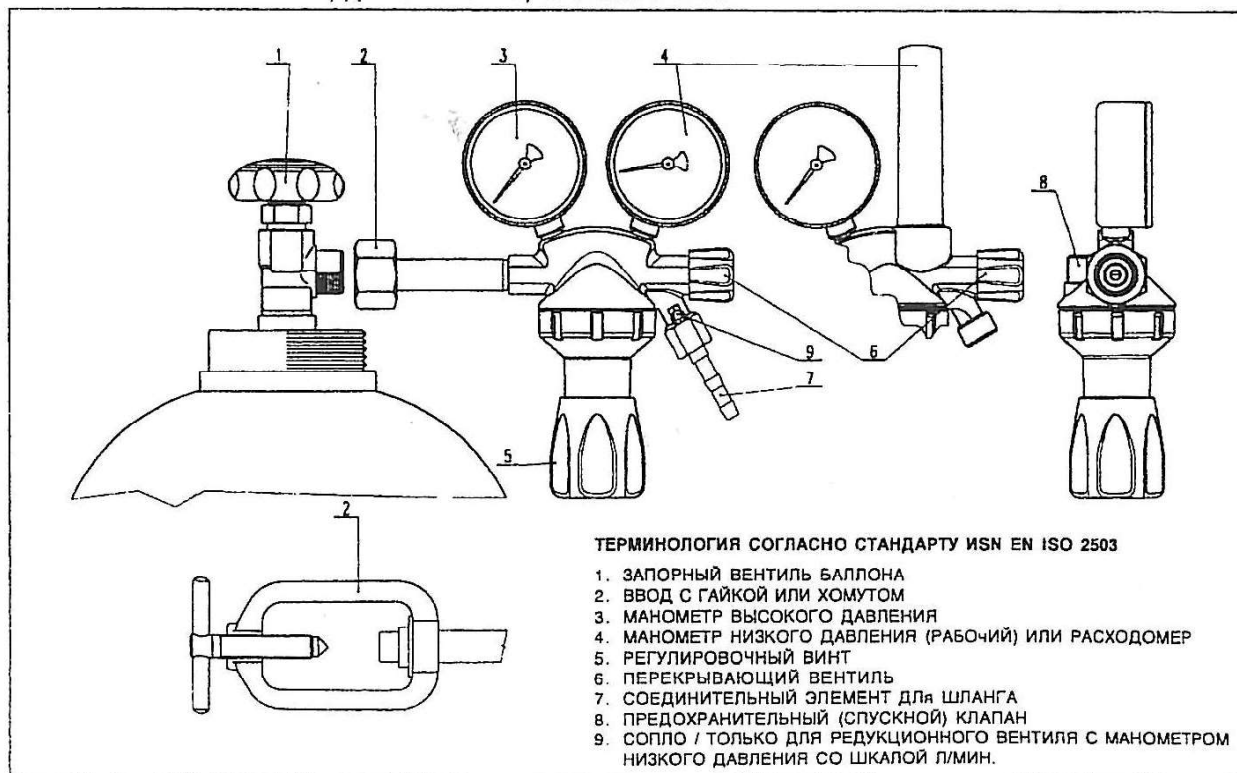

GCE, s.r.o.



Zizkova 381, CZ-583 81 Chotebor, Czech Republic
phone: +420 569 661 111, fax: +420 569 661 107

www.gcegroup.com, www.gcegroup.ru

ПАСПОРТ

2. Правила техники безопасности

Все правила, обозначенные восклицательным знаком в треугольнике, являются важными для безопасности.

-  2.1 Редукционные вентили являются изделием, произведенным в соответствии с действующими техническими предписаниями и выполняют требования всех действующих стандартов.
-  2.2 Изменения или доработку редукционных вентилях запрещено производить без их одобрения производителем
-  2.3 Между баллоном под давлением и редукционным клапаном установка каких-либо промежуточных соединительных элементов недопустима.
- 2.4 Неправильное применение редукционных вентилях или их использование в противоречии с настоящим руководством может быть опасным для персонала, работающего с данным вентилях или же для иных лиц. Это может привести к выходу вентиля из строя и поломке всего оборудования.

3. Обозначения

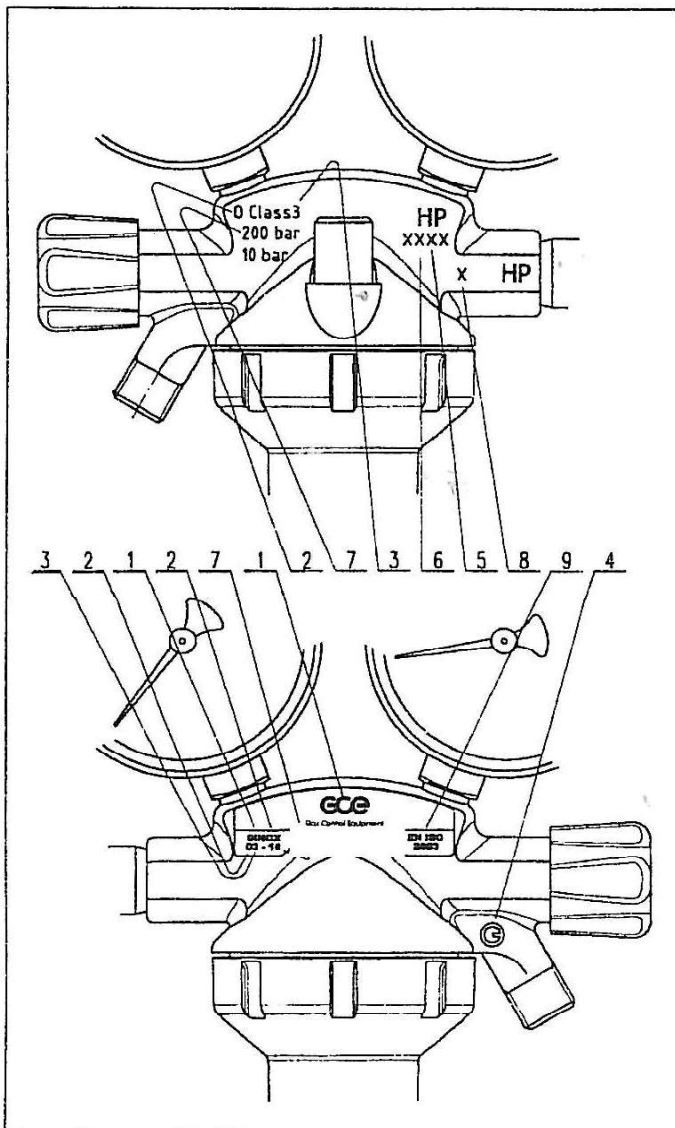

A (Выбитое обозначение – задняя сторона вентиля)

- 1 тип вентиля
- 2 газ
- 3 класс вентиля согласно ČSN EN ISO 2503
- 4 фирменный значок производителя
- 5 месяц выпуска
- 6 год выпуска
- 7 максимальное давление на входе (только для кислорода и остальных газов под давл.)
- 8 значок контролера

B (Типовой щиток – торцевая сторона вентиля)

- 1 типовое обозначение вентиля и название производителя или продавца
- 2 кодовое обозначение газа
- 3 класс вентиля в соответствии ČSN EN ISO 2503
- 9 EN ISO 2503

GCE, s.r.o.

Zizkova 381, CZ-583 81 Chotebor, Czech Republic
phone: +420 569 661 111, fax: +420 569 661 107

www.gcegroup.com, www.gcegroup.ru

4. Ввод в эксплуатацию



- 4.1 Предписания настоящего руководства должны тщательно соблюдаться при вводе редукционного вентиля в эксплуатацию и в ее процессе.
- 4.2 Опасность взрыва!
Все детали, руки и инструменты, которые находятся в контакте с кислородом, ни в коем случае не должны быть испачканы маслом или веществами, содержащими жир.
- 4.3 Проверьте, является ли редукционный вентиль подходящим для газа, для которого он должен быть использован.
- 4.4 Проверьте, являются ли уплотняющие поверхности выхода запорного вентиля баллона, а также ввода редукционного вентиля чистыми и неповрежденными. В случае повреждения редукционный вентиль подсоединять запрещено.
- 4.5 Перед подсоединением редукционного вентиля резко откройте и снова закройте вентиль баллона под давлением (1), чтобы его продуть в случае засорения. Не стойте и не держите руку напротив выходного отверстия вентиля баллона под давлением.
- 4.6 При помощи накидной гайки или хомута (2) герметично подсоедините редукционный вентиль к вентилю баллона под давлением. Регулировочный винт (5) должен быть направлен вниз.
- 4.7 Подсоедините шланг к выходному соединению для шланга (7) и к газовому прибору. Используйте шланги, соответствующие стандарту ISN EN 559 (ISO 3821) и соединительные элементы для шлангов, соответствующие стандарту ISN EN 560; подсоединенный шланг закрепите подходящими хомутами для шлангов.



- 4.8 Регулировка рабочего давления
Регулировочный винт (5) вывинтите в нижнее положение и перекройте перекрывающий вентиль (6). Манометр давления на выходе (4) показывает 0. Медленно откройте запорный вентиль баллона (1). Манометр давления на входе (3) показывает наличие давления в баллоне. Приоткройте перекрывающий вентиль (6) и вентиль на газовом приборе. Задайте требуемое давление или величину потока на манометре на входе (4) завинчиванием регулировочного винта (5). Если с началом работы газового прибора давление упадет, то компенсируйте его регулировочным винтом (6).
- 4.9 Задание требуемой величины потока у редукционных вентилях с расходомером
Закройте перекрывающий вентиль (6). Медленно откройте запорный вентиль баллона (1). Манометр давления на входе (3) показывает величину давления в баллоне. Откройте перекрывающий вентиль (6) и соответствующий запорный вентиль на приборе. Задайте требуемую величину потока при помощи вентиля (6).

5. Окончание эксплуатации редукционного вентиля

- 5.1 Прекращение работы на короткий срок
При кратковременных перерывах в работе вывинтите регулировочный винт (5) по направлению против часовой стрелки.
- 5.2 Прекращение работы на длительный срок
Перекройте запорный вентиль баллона (1); уменьшите давление на редукционном вентиле посредством вывинчивания регулировочного винта (5) в нижнее положение. Закройте перекрывающий вентиль (6) редукционного вентиля и газового прибора.

GCE, s.r.o.

Zizkova 381, CZ-583 81 Chotebor, Czech Republic
phone: +420 569 661 111, fax: +420 569 661 107
www.gcegroup.com, www.gcegroup.ru

6. Правила по эксплуатации и техническому обслуживанию

6.1 Оберегайте редукционный вентиль от повреждения (регулярно его осматривайте).



6.2 Регулировку предохранительного клапана (8), проведенную заводом-изготовителем, менять запрещено.

6.3 Регулярно проверяйте состояние уплотнительных колец, уплотнительных поверхностей и манометров.

6.4 В случае какой-либо неисправности функционирования редукционного вентиля (например, повышение давления на выходе при нулевом потреблении, негерметичные или поврежденные манометры или же предохранительный клапан) прекратите работать с редукционным вентилем и перекройте запорный вентиль баллона. Неисправности могут быть обусловлены различными причинами, поэтому ни в коем случае не пытайтесь каким-либо недозволённым способом манипулировать редукционным вентилем или его ремонтировать!

7. Ремонт

7.1 Ремонт редукционных вентилях может производиться только квалифицированными и обученными работниками в ремонтных учреждениях, уполномоченных заводом-изготовителем. Для ремонта могут быть использованы только оригинальные запасные части.

7.2 За любой ремонт или изменения, произведенные пользователем или третьей стороной без разрешения производителя, завод-изготовитель не несет никакой ответственности.

Редукционные вентили с измерением расхода потока на рабочем манометре в л/мин. Пункты с 1 по 7 настоящего руководства по эксплуатации действительны также и для этих редукционных вентилях. Величину потока, заданную регулировочным винтом (5), можно считывать на манометре рабочего давления (4) в л/мин. Эти редукционные вентили снабжены соплом (9), установленным на их выходе.

ВНИМАНИЕ!

Редукционные вентили фирмы «GCE» используйте только для целей, определенных «GCE» и только в том случае, если Вы ознакомлены со всеми способами правильного их использования, а также при условии соблюдения всех мер предосторожности и предписаний. В случае возникновения сомнений по поводу правильности использования редукционного вентиля обращайтесь к специалистам фирмы «GCE» и требуйте от них предоставления информации. Важное предупреждение.

Настоящее руководство по эксплуатации также действительно для иных типов регулировочных вентилях фирмы «GCE». Соответственно некоторые рисунки могут отличаться от их действительного вида.

Гарантия

На изделие предоставляется гарантия сроком 12 месяцев со дня его продажи заказчику. В случае подачи рекламации заказчик обязан предъявить документ о покупке.

Сервисное обслуживание и ремонт

Завод-изготовитель производит ремонт по гарантии в течение 1 месяца после сдачи в ремонт неисправного изделия. Взаимоотношения заказчика и изготовителя регулируются положениями Торгового и Гражданского кодексов. По истечении гарантийного срока ремонт производится предприятиями-изготовителями и специальными ремонтными учреждениями.

GCE, s.r.o.